





LEDs	6 LEDs blanches 6 white LED	12 LEDs blanches 12 white LED	12 LEDs couleurs 12 color LED
WATT +/- 10%	19W	36W	28W
T [Kelvin]	6500 = Cold white		RGB
V / Hz	12V ~ / 50-60Hz		
	0s + 100% light		
	> 7500		
	10 000h		
$\varnothing$ +/- 10%	1500 Lumens	2600 Lumens	850 Lumens
HG	0.0 mg		
	IPx8 / 1.0m		
RA	70		



Ce luminaire contient une lampe led.  
This luminaire contains built-in LED lamps.

LED





La lampe peut être changée dans le luminaire.  
The lamps can be changed in the luminaire.

Ce luminaire est vendu avec une lampe de la classe énergétique : **VOIR TABLEAU**  
The luminaire is sold with a bulb of the energy class : **VIEW TABLE**

I WELTICO II DESIGN
874/2012

**A utiliser uniquement en cas d'immersion dans l'eau.  
Use only when immersed in water.**

MODELE MODEL	CLASSE CLASS
65025LB15	<b>A</b> 
65025LB30	<b>A</b> 
67025LC15	<b>B</b> 



CE

weltico

Weltico  
15, rue des Marais  
44310 ST PHILBERT DE GRAND LIEU  
FRANCE  
Web : [www.weltico.com](http://www.weltico.com)  
E-mail : [contact@weltico.com](mailto:contact@weltico.com)

**Pour les projecteurs LEDs couleurs**

- 10 couleurs / 5 séquences de couleurs enchaînées.
- Changement des couleurs ou des séquences (en standard) par coupure sur l'interrupteur d'alimentation «MARCHE/ARRET».
- Changement des couleurs ou des séquences par l'intermédiaire du KIT (en option) Récepteur Contrôleur-Modulateur avec télécommande sans fil.
- Garde en mémoire après extinction de l'ampoule la couleur ou la séquence pré définie.

**Mode d'emploi :**

Lors de la mise sous tension, l'ampoule s'allume. Pour changer la couleur ou la séquence, procédez par coupure ARRET / MARCHE sur l'interrupteur d'alimentation en mode manuel. La procédure de changement nécessite un temps de coupure sur l'interrupteur inférieur à 1 secondes.

Lors de la première coupure, la ou les ampoules s'initialisent sur la première couleur fixe. A chaque coupures suivantes, les couleurs fixes défilent jusqu'à la dixième, ensuite viennent les 5 séquences enchaînées jusqu'à revenir sur la première couleur fixe. Une coupure supérieure à 10 secondes entraîne la mémorisation de la couleur ou séquence en cours, cela permet de restaurer l'éclairage avec la couleur ou séquence pré définie.



**LED di colore per i proiettori**

- 10 colori / 5 sequenze di colori concatenate.
- Variazione dei colori o delle sequenze (in modalità standard) mediante interruzione del passaggio di corrente tramite l'interruttore «ACCESO/ SPENTO».
- Variazione dei colori o delle sequenze per mezzo del KIT (opzionale) Ricevitore Unità di controllo - Modulatore con telecomando senza fili.
- Memorizzazione dopo spegnimento della lampadina del colore o della sequenza predefinita.



**Modalità d'uso:**

**Una volta messa sotto tensione, la lampadina si accende. Per cambiare colore o sequenza, procedere con l'interruzione del passaggio di corrente ACCESO / SPENTO sull'interruttore in modalità manuale. La procedura di variazione di colore o sequenza richiede un tempo di interruzione di corrente inferiore a 1 secondo.**

In occasione della prima interruzione del passaggio di corrente, la lampadina si inzializza sul primo colore fisso. Ad ogni interruzione di corrente successiva, i colori fissi si susseguono fino al decimo, arrivano quindi le 5 sequenze concatenate fino a ritornare al primo colore fisso. Un'interruzione del passaggio di corrente superiore a 10 secondi comporta la memorizzazione del colore o della sequenza in corso, ciò permette di ripristinare l'illuminazione con il colore o la sequenza predefinita.



**Color-LEDs für Scheinwerfer**

- 10 Farben / 5 Sequenzen mit aufeinander folgenden Farben.
- Änderung der Farben oder Sequenzen (im Standardmodus) durch Drücken der „EIN-/AUS“-Taste.
- Optionalen: Änderung der Farben oder Sequenzen über den Kontroll- und Modulations-Empfänger mit schnurloser Fernbedienung.
- Speicherung der eingestellten Farbe oder Sequenz nach Ausschalten der Lampe.



**Bedienungsanleitung:**

**Bei Anschluss an den Stromkreis erleuchtet die Lampe. Um die Farbe oder Sequenz zu ändern, unterbrechen Sie im manuellen Modus den Stromkreis durch Drücken der EIN-/AUS-Taste. Die Änderung erfordert eine Stromunterbrechung von weniger als 1 Sekunde.**

Bei der ersten Stromunterbrechung initialisiert sich die Lampe auf die erste feste Farbe. Bei jeder weiteren Stromunterbrechung laufen die festen Farben bis zur zehnten Farbe durch, anschließend folgen die 5 Farbsequenzen, bis wieder die erste feste Farbe erscheint. Durch eine Stromunterbrechung von mehr als 10 Sekunden wird die aktuelle Farbe oder Sequenz gespeichert. Hierdurch kann die Beleuchtung mit der eingestellten Farbe oder Sequenz beim nächsten Einschalten wiederhergestellt werden.



**LEDs de cor para os faróis**

- 10 cores/5 sequências de cores encadeadas.
- Mudança de cores ou de sequências (de série) por corte no interruptor de alimentação «LIGAR / DESLIGAR».
- Opcional: Mudança de cores ou de sequências através do KIT Receptor Controlador-Modulador com comando à distância sem fios.
- Memorização da cor ou da sequência predefinida após desligamento da lâmpada.



**Instruções de utilização:**

**Assim que é ligada a corrente, a lâmpada acende-se. Para mudar a cor ou a sequência, proceda ao corte da alimentação no interruptor «LIGAR/DESLIGAR» no modo manual. Para que a mudança se efectue é necessário um tempo de corte no interruptor inferior a 1 segundo.**

Aquando do primeiro corte, a lâmpada acende-se na primeira cor fixa. A cada corte seguinte, as cores fixas sucedem-se até à décima, seguindo-se as 5 sequências encadeadas até regressar à primeira cor fixa. Um corte superior a 10 segundos resulta na memorização da cor ou sequência em curso, o que permite repor a iluminação com a cor ou a sequência predefinida.

**Color LEDs for headlamps**

- 10 colours / 5 sequences of linked colours.
- Change of colours or sequences (standard) by disconnection on the power switch "START/STOP".
- Change of colours or sequences by the intermediary of the KIT (optional) Receiver-Controller-Modulator with wireless remote control.
- Keep the pre-defined colour or sequence after the bulb is turned off.



**Instructions for use:**

**When the power is turned on, the bulb lights up. To change the colour or sequence, press START / STOP on the power switch in manual mode. The change procedure requires the switch to be pressed for less than 1 second.**



The first time it is pressed, the bulb initialises on the first fixed colour. Each subsequent time it is pressed, the fixed colours are displayed until the tenth, and then the five linked sequences are shown until the first fixed colour returns. Pressing for more than 10 seconds leads to memorisation of the current colour or sequence, making it possible to restore the lighting with the pre-defined colour or sequence.



**Para los proyestores LED color**

- **10 colores / 5 secuencias de colores encadenadas.**
- **Cambio de colores o de secuencias (en estándar) por corte del interruptor de alimentación «MARCHA/PARADA».**
- **Cambio de colores o secuencias mediante el KIT (opcional) Receptor Controlador-Modulador con mando inalámbrico.**
- **Conserva en la memoria el color o la secuencia predefinido tras apagar la bombilla.**



**Modo de empleo:**

**La bombilla se enciende cuando se pone bajo tensión. Para cambiar el color o la secuencia, pulse PARADA / MARCHA en el interruptor de alimentación en modo manual. El procedimiento de cambio necesita un tiempo de corte del interruptor inferior a 1 segundo.**



En el primer corte, la bombilla se inicia con el primer color fijo. A cada siguiente corte, los colores fijos desfilan hasta el décimo, seguidamente vienen las 5 secuencias encadenadas hasta volver al primer color fijo. Un corte superior a 10 segundos implica la memorización del color o secuencia en curso, lo que permite restaurar la iluminación con el color o secuencia predefinido.

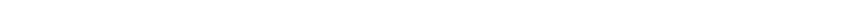

**Kleuren LEDs voor koplichten**

- 10 kleuren / 5 opeenvolgende kleurensequenties.
- Verandering van kleur of sequentie (standaard) door indrukking van de voedingsschakelaar “START / STOP”.
- Optioneel: Verandering van kleur of sequentie aan de hand van de KIT Receptor Controlemodulator met draadloze afstandsbediening.
- Opslag in het geheugen van de kleur of de vooraf ingestelde sequentie na uitschakeling van de lamp.

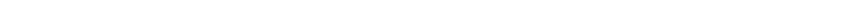

**Gebruiksaanwijzing:**

**Wanneer u het toestel onder stroom brengt, gaat de lamp branden. Om de kleur of de sequentie te veranderen, drukt u voor een manuele wijziging op de schakelaar START / STOP van de voeding. Bij de wijzigingsprocedure moet de schakelaar gedurende minder dan 1 seconde worden onderbroken.**



Tijdens de eerste onderbreking wordt de lamp geïnitieiseerd voor de eerste vaste kleur. Bij elke volgende onderbreking volgen de vaste kleuren elkaar op tot aan de tiende kleur. Daarna volgen er 5 opeenvolgende sequenties tot men opnieuw bij de eerste vaste kleur terechtkomt. Als de stroom langer dan 10 seconden wordt onderbroken, wordt de actuele kleur of sequentie in het geheugen opgeslagen. Zo kunt u de verlichting opnieuw inschakelen met dezelfde kleur of vooraf ingestelde sequentie.



**Χρώμα LED για προβολείς**

- 10 χρώματα / 5 συνεχόμενες αλληλουχίες χρωμάτων.
- Εναλλαγή των χρωμάτων ή των αλληλουχιών (τυποποιημένο) μέσω της διακοπής του διακόπτη τροφοδοσίας «ΕΝΕΡΓΟΠΟΙΗΣΗ/ ΑΠΕΝΕΡΓΟΠΟΙΗΣΗ».
- Προαιρετικό: Εναλλαγή των χρωμάτων ή των αλληλουχιών μέσω του συστήματος ΚΙΤ Δέκτη Ελέγχου – Ρυθμιστή με ασύρματο τηλεχειρισμό.
- Διατήρηση στη μνήμη μετά το σβήσιμο της λυχνίας του προκαθορισμένου χρώματος ή της σειράς.



**Οδηγίες χρήσης:**

**Μόλις τεθεί υπό τάση, η λυχνία ανάβει. Για να αλλάξετε το χρώμα ή την αλληλουχία, προβείτε στην αποσύνδεση τροφοδοσίας ΑΠΕΝΕΡΓΟΠΟΙΗΣΗ / ΕΝΕΡΓΟΠΟΙΗΣΗ στο διακόπτη τροφοδοσίας με χειροκίνητο τρόπο. Η διαδικασία εναλλαγής απαιτεί χρόνο διακοπής στο διακόπτη λιγότερο από 1 δευτερόλεπτο.**



Κατά τη διάρκεια της πρώτης διακοπής, η λυχνία ρυθμίζεται στο πρώτο καθορισμένο χρώμα. Σε κάθε επόμενη διακοπή, τα σταθερά χρώματα εναλλάσσονται μέχρι το δέκατο, και στη συνέχεια έρχονται οι 5 συνεχόμενες αλληλουχίες μέχρι να έρθει το πρώτο καθορισμένο χρώμα. Μια διακοπή μεγαλύτερη από 10 δευτερόλεπτα τροφοδοτεί τη μνήμη του τρέχοντος χρώματος ή της αλληλουχίας, κι αυτό επιτρέπει την αποκατάσταση του φωτισμού με το προκαθορισμένο χρώμα ή αλληλουχία.

## NOTICE D'UTILISATION LAMPE POWERLED UNIVERSEL POUR LA RENOVATION.

-Fabriqués en ABS / PC

L'installation de cette lampe nécessite l'intervention de personnes qualifiées.  
**A utiliser uniquement en cas d'immersion dans l'eau.**

IMPORTANT : cette notice contient des informations de première importance sur les mesures de sécurité à adopter au moment de l'installation et de la mise en service. Il est par conséquent indispensable que l'installateur et l'utilisateur lisent attentivement ces instructions avant de commencer le montage et la mise en marche.

NOTE DE SECURITE IMPORTANTE : Les installations électriques pour piscines doivent être conformes aux exigences de la normes NF C 15-100 et à la réglementation en vigueur (réseau électrique domestique).

**Si le câble extérieur souple ou le cordon de ce luminaire est endommagé, il doit être remplacé exclusivement par le fabricant, son service de maintenance ou toute personne de qualification équivalente, cela afin d'éviter tous risques.**

## MANUALE D'USO LAMPADA POWERLED UNIVERSALE PER LA RISTRUTTURAZIONE

- Realizzati in ABS / PC

L'installazione di questo lampada richiede l'intervento di persone qualificate.  
**Ad utilizzare soltanto in caso d'immersione nell'acqua.**

IMPORTANTE: Nelle presenti istruzioni sono riportate le informazioni inerenti all'installazione e alla messa in servizio dell'apparecchio. È quindi indispensabile che, prima di avviare le operazioni di montaggio e di avviamento, l'installatore e l'utente leggano accuratamente le presenti istruzioni.

NOTA IMPORTANTE SULLA SICUREZZA: Gli impianti elettrici per piscine devono essere conformi ai requisiti delle normative NF C 15-100 ed alla regolamentazione in vigore (rete elettrica domestica).

**Se il cavo flessibile esterno o il cavo di questo apparecchio è danneggiato, deve essere sostituito esclusivamente dal fabbricante, il suo centro di assistenza o simile persona qualificata, in modo da evitare ogni rischio.**

## GEBRAUCHSANLEITUNG UNIVERSAL LAMP POWERLED FÜR DIE RENOVIERUNG.

-Aus ABS / PC

Die Installation dieser Lampe erfordert das Eingreifen von Fachkräften.  
**Verwenden Sie nur, wenn sie in Wasser getaucht.**

WICHTIG: Diese Broschüre enthält wichtige Informationen über die Sicherheitsmaßnahmen bei der Installation und Inbetriebnahme angenommen werden. Es ist daher wichtig, dass der Installateur und der Benutzer muss diese Anleitung vor Beginn der Installation und Inbetriebnahme zu lesen.

WICHTIGER SICHERHEITSHINWEIS: Die elektrische Ausrüstung für Schwimmbecken muss mit den Anforderungen der Norm NF C 15-100 und Vorschriften (Inland elektrischen Netz) zu erfüllen.

**Wenn die externe beweglichen Leitung dieser Leuchte beschädigt ist, muss es nur durch den Hersteller, seinen Kundendienst oder eine ähnlich qualifizierte Person ersetzt werden, um alle Risiken zu vermeiden.**

## MODO DE USAR LÂMPADA UNIVERSAL POWERLED PARA RENOVAÇÃO.

-Fabricado em ABS / PC

A instalação desta luz requer a intervenção de pessoal qualificado.  
**Use apenas quando imerso em água.**

IMPORTANTE: Este folheto contém informações importantes sobre medidas de segurança a ser adotada no momento da instalação e comissionamento. Por conseguinte, é essencial que o instalador eo usuário deve ler as instruções antes de iniciar a instalação e comissionamento.

IMPORTANTE NOTA DE SEGURANÇA: Os equipamentos eléctricos para piscinas devem cumprir com os requisitos da norma NF C 15-100 e regulamentos (rede elétrica doméstica).

**Se o cabo flexível externo ou o cabo desta luminária estiver danificado, ele deve ser substituído exclusivamente pelo fabricante, o seu agente de serviço ou pessoa qualificada semelhante, a fim de evitar todos os riscos.**

## USER GUIDE THE UNIVERSAL LAMP POWERLED RENOVATION

- Made of ABS / PC

The installation of this lamp requires the intervention of qualified people.  
**To use only in the event of immersion in water.**

IMPORTANT : This guide contains information about how to install and use the foamer. As a result, the installer and the user should carefully read these instructions before installing and using the foamer. We recommend that this filter be installed by a professional installer, in compliance with the standards in force. Any damaged element or set of damaged elements should be changed as quickly as possible. Use only parts approved by the supplier/installer.

IMPORTANT SAFETY NOTE : The electric installations for swimming pools must comply with the requirements of the standards NF C 15-100 and with the regulation in force (domestic electrical).

**If the external flexible cable or cord of this luminaire is damaged, it must only be replaced by the manufacturer, its service agent or similarly qualified person, in order to avoid all risks.**

## MANUAL DE USO LÁMPARA POWERLED UNIVERSAL PARA LA RENOVACIÓN

-Fabricados en ABS / PC

La instalación de este lámpara requiere la intervención de personas cualificadas.  
**A utilizar solamente en caso de inmersión en el agua.**

IMPORTANTE: Este manual contiene informaciones sobre la instalación y la puesta en servicio del aparato. Por consiguiente, es indispensable que el instalador y el usuario lean atentamente estas instrucciones antes de comenzar el montaje y la puesta en marcha. Se aconseja hacer instalar este filtro por un instalador profesional, respetando las normas vigentes.

NOTA DE SEGURIDAD IMPORTANTE: Las instalaciones eléctricas para piscinas deben estar conformes con las exigencias de las normas NF C 15-100 y a la normativa en vigor (red eléctrica doméstica).

**Si el cable flexible externo o cordón de esta luminaria está dañado, sólo debe ser reemplazado por el fabricante, su agente de servicio o por personal calificado, a fin de evitar cualquier riesgo.**

## INSTRUCTIES VOOR GEBRUIK UNIVERSELE LAMP POWERLED VOOR RENOVATIE.

-Gemaakt van ABS / PC

De installatie van deze lamp vereist de tussenkomst van vakbekwaam personeel.  
**Gebruik alleen bij onderdompeling in water.**

BELANGRIJK: Deze bijsluitervat belangrijke informatie over veiligheid maatregelen worden genomen op het moment van installatie en inbedrijfstelling. Het is daarom van essentieel belang dat de installateur en de gebruiker moet de gebruiksaanwijzing te lezen alvorens de installatie en inbedrijfstelling.

BELANGRIJK VOOR UW VEILIGHEID: De elektrische uitrusting voor zwembaden moeten voldoen aan de eisen van de norm NF C 15-100 en regelgeving (huishoudelijke elektrische netwerk).  
**Als de externe flexibele kabel of het snoer van dit armatuur is beschadigd, dient het uitsluitend te worden vervangen door de fabrikant zelf, zijn dealer of vergelijkbare bekwame persoon, om alle risico's te vermijden.**

## ΟΔΗΓΙΕΣ ΧΡΗΣΗΣ UNIVERSAL LAMP POWERLED ΓΙΑ ΑΝΑΚΑΙΝΙΣΗ.

-Από ABS / PC

Η εγκατάσταση του φανού αυτού απαιτεί την παρέμβαση του εξειδικευμένου προσωπικού.  
**Να χρησιμοποιείται μόνο όταν βυθίζεται στο νερό.**

ΣΗΜΑΝΤΙΚΟ: Αυτό το φυλλάδιο περιέχει βασικές πληροφορίες για τα μέτρα ασφαλείας που θα εγκριθεί κατά τη στιγμή της εγκατάστασης και θέση σε λειτουργία. Είναι λοιπόν σημαντικό ότι ο εγκαταστάτης και ο χρήστης πρέπει να διαβάσει αυτές τις οδηγίες πριν ξεκινήσετε την εγκατάσταση και θέση σε λειτουργία.

ΣΗΜΑΝΤΙΚΕΣ ΣΗΜΕΙΩΣΗ: Ο ηλεκτρολογικός εξοπλισμός για πισίνες πρέπει να συμμορφώνονται με τις απαιτήσεις του προτύπου NF C 15-100 και τους κανονισμούς (εγχώρια ηλεκτρικό δίκτυο).

Εάν το εξωτερικό εύκαμπτο καλώδιο ή το καλώδιο του φωτιστικού έχει υποστεί ζημιά, πρέπει να αντικατασταθεί μόνο από τον κατασκευαστή, τον αντιπρόσωπο σέρβις ή από άλλο εξειδικευμένο άτομο, προκειμένου να αποφευχθούν όλοι οι κίνδυνοι.

**NOTE : La LAMPE POWERLED alimentée par un transformateur électronique risque de ne pas fonctionner (renseignez-vous auprès de votre revendeur). Prévoir une alimentation d'une puissance supérieure de 10% à la puissance absorbée par projecteur.** Par exemple : Une alimentation de 200 Watts permet l'éclairage de 5 projecteurs (12 LEDs blanches) :  $4 \times 36 = 144W$ .

**NOTE : If the LAMP POWERLED bulb's power is supplied by an electronic transformer there is a risk it may not work (contact your retailer for details). Provide a power supply 10% higher than the power absorbed by the spotlight.** For example: A power supply of 200 watts provides power for 5 spotlights (12 LED white) :  $4 \times 36 = 144W$ .

**NOTA : LAMPADA POWERLED alimentata da un trasformatore elettronico rischia di non funzionare (rivolgetevi al vostro rivenditore per ulteriori informazioni). Prevedere un'alimentazione elettrica dotata di una potenza superiore al 10% della potenza assorbita proiettore.** Per esempio: Un'alimentazione di 200 Watt consente l'illuminazione di 5 proiettore (12 LED bianchi) :  $4 \times 36 = 144W$ .

**NOTA : La LÁMPARA POWERLED alimentada por un transformador electrónico puede que no funcione (infórmese en su lugar de compra). Prevea una alimentación de una potencia superior al 10% de la potencia absorbida por proyectore.** Por ejemplo: Una alimentación de 200 Vativos permite iluminar 5 proyectore (12 LEDs blancos) :  $4 \times 36 = 144W$ .

**HINWEIS: Die Lampe Powered durch einen elektronischen Transformator versorgt möglicherweise nicht (fragen Sie Ihren Händler). Geben Sie eine Versorgung mit einer Leistung von mehr als 10% des Stromverbrauchs pro Projektor.** Zum Beispiel: Eine Leistung von 200 Watt Beleuchtung erlaubt das 5-Projektoren (12 weiße LEDs):  $4 \times 36 = 144W$ .

**NB: De lamp POWERLED aangedreven door een elektronische transformator werken mogelijk niet (check met uw dealer). Zorgen voor een levering van een vermogen van meer dan 10% in het energieverbruik per projector.** Bijvoorbeeld: een vermogen van 200 watt van de verlichting maakt de 5-projectoren (12 witte leds):  $4 \times 36 = 144W$ .

**Nota: A lâmpada powerled alimentado por um transformador electrónico pode não funcionar (consulte o seu agente). Fornecer uma fonte de potência superior a 10% no consumo de energia por projetor.** Por exemplo: Uma potência de 200 watts de iluminação permite a cinco projetores (12 LEDs brancos):  $4 \times 36 = 144W$ .

**ΣΗΜΕΙΩΣΗ: Η λάμπα PowerLED τροφοδοτείται από ηλεκτρονικό μετασχηματιστή μπορεί να μην λειτουργεί (ελέγξτε με τον αντιπρόσωπό σας). Φροντίστε ώστε να υπάρχει μια δύναμη μεγαλύτερη από το 10% της κατανάλωσης ενέργειας ανά προβολέα.** Για παράδειγμα: Μια δύναμη των 200 watt του φωτισμού σας επιτρέπει τα 5 προβολείς (12 λευκά LEDs):  $4 \times 36 = 144W$ .

---

**INSTRUCTIONS POUR REMPLACER L'AMPOULE / LIGHT BULB REPLACEMENT INSTRUCTIONS  
ISTRUZIONE PER LA SOSTITUZIONE DELLA LAMPADINA / INSTRUCCIONES PARA REEMPLAZAR LA LÁMPARA  
HINWEISE FÜR GLÜHLAMPE AUSTAUSCHEN / INSTRUCTIES VOOR DE LAMP TE KUNNEN VERVANGEN  
INSTRUÇÕES PARA SUBSTITUIÇÃO DA LÂMPADA / ΟΔΗΓΙΕΣ ΠΡΟΣ ΑΛΛΑΓΗ ΤΟΥ ΛΑΜΠΤΗΡΑ**

**PRECAUTION :** Couper l'alimentation du projecteur avant le remplacement de l'ampoule.

**PRECAUTION :** To divide the power supply of the projector before the replacement of the bulb.

**PRECAUZIONE :** Dividere l'alimentazione del proiettore prima della sostituzione della lampada.

**PRECAUCIÓN :** Dividir la alimentación del proyector antes de la sustitución de la bombilla.

**ACHTUNG:** Schalten Sie den Projektor vor dem Auswechseln der Glühbirne.

**LET OP:** Schakel de projector voordat de lamp te vervangen.

**CUIDADO:** Desligue o projetor antes de trocar a lâmpada.

**ΠΡΟΣΟΧΗ:** Απενεργοποιήστε τον προβολέα πριν από την αντικατάσταση του λαμπτήρα.

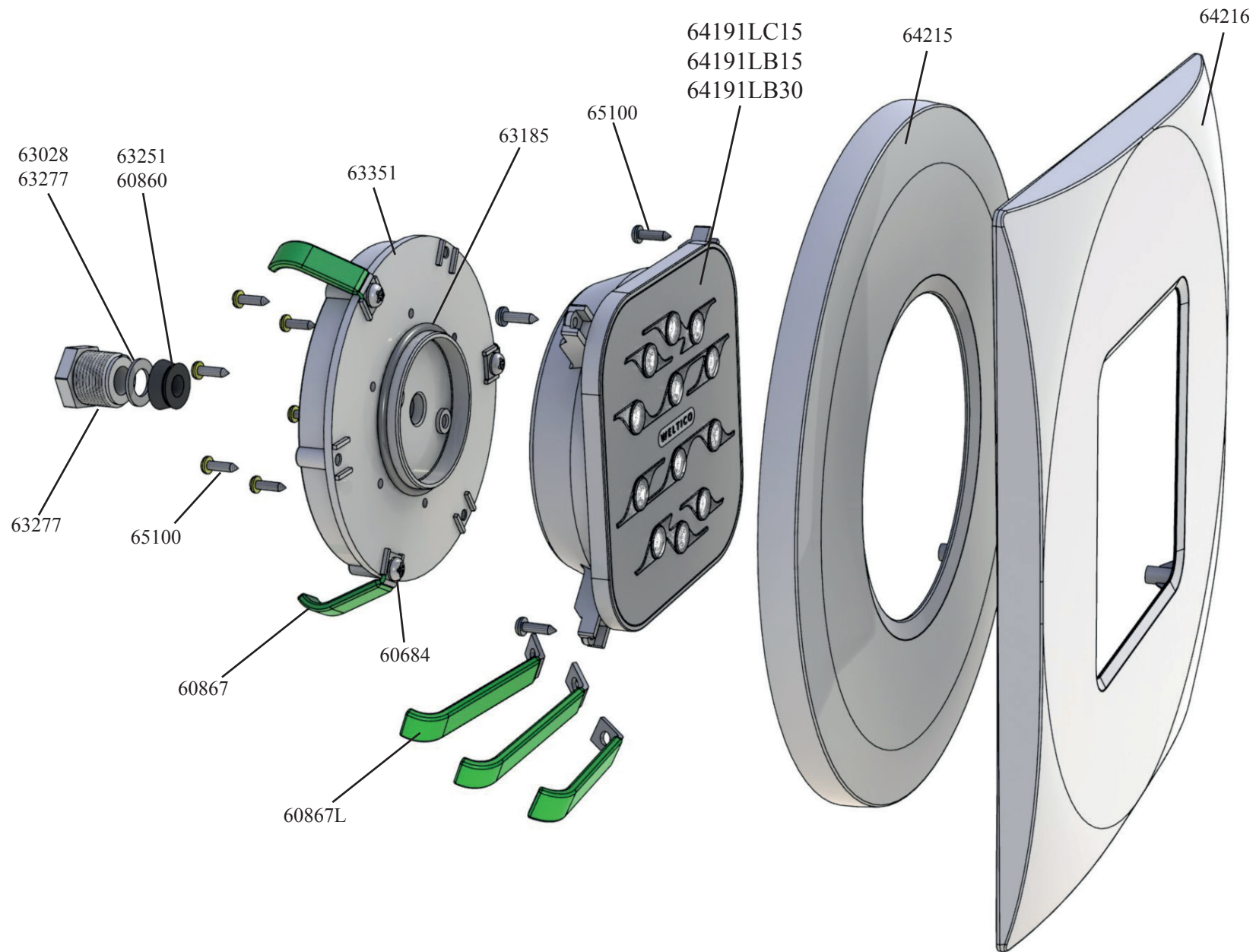

# 1

Extraire le projecteur de sa niche et le poser sur la margelle.

Extract the spotlight from its recess and pose it on the pool edge.

Estrarre il proiettore dalla nicchia e posarlo su una ghiera.

Extraer el proyector del nicho y posarlo en el brocal.

Auszug der Projektor aus seiner Nische und auf den Bordstein.

Extract van de projector uit haar niche en plaats het op de stoertrand.

Extraia o projetor de seu nicho e colocá-lo na calçada.

Απόσπασμα από τον προβολέα της χώρα και τοποθετήστε το στο πεζοδρόμιο.

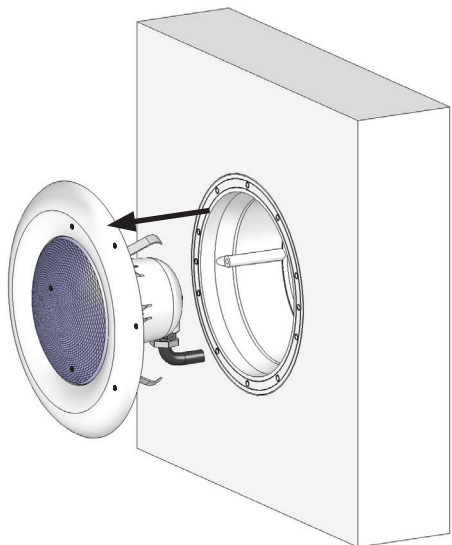

# 2

Déconnecter le câble du projecteur en suivant les instruction pour remplacer l'ampoule.

Disconnect the cable from the projector by following the instructions to replace the bulb.

Scollegare il cavo dal proiettore seguendo le istruzioni per sostituire la lampadina.

Desconecte el cable del proyector siguiendo las instrucciones de cambiar el foco.

Ziehen Sie das Kabel aus dem Projektor indem Sie die Anweisungen, um die Birne ersetzen.

Koppel de kabel van de projector door het volgen van de instructies om de lamp te vervangen.

Desconecte o cabo do projetor, seguindo as instruções para substituir a lâmpada.

Αποσυνδέστε το καλώδιο από τον προβολέα, ακολουθώντας τις οδηγίες για την αντικατάσταση του λαμπτήρα.

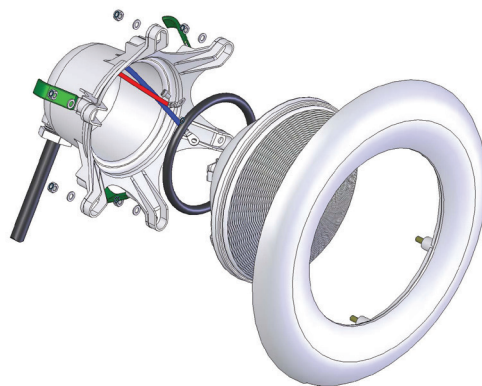

# 3

Couper l'extrémité du câble pour enlever les cosses d'origines.

Cut the cable end to remove the husks of origin.

Tagliare l'estremità del cavo per rimuovere le bucce d'origine.

Corte el extremo del cable para extraer las cáscaras de origen.

Schneiden Sie das Kabelende zum Entfernen der Spelzen Ursprungsland.

Knip de kabel einde te maken aan de schillen van herkomst te verwijderen.

Cortar a extremidade do cabo para eliminar as cascas de origem.

Κόψτε το άκρο του καλωδίου για να αφαιρέσετε το φλοιό της καταγωγής.



# 4

Si les barrettes son trop courtes pour votre niche, remplacer les par des barrettes plus longues.

If the strips are too short for your niche, replace them with longer strips provided.

Se le strisce sono troppo brevi per la tua nicchia, sostituirli con più strisce in dotazione.

Si las tiras son demasiado cortos para su nicho, sustituir con más bares.

Wenn die Streifen zu kurz für Ihre Nische sind, ersetzen Sie sie mit mehr Bars.

Als de strips zijn te kort voor uw niche, vervang ze dan met een langere bars.

Se as tiras são demasiado curtas para o seu nicho, substitua-os com barras de tempo.

Αν οι ταινίες είναι πολύ μικρή για τη θέση σας, να τις αντικαταστήσει με πιο μαρ.

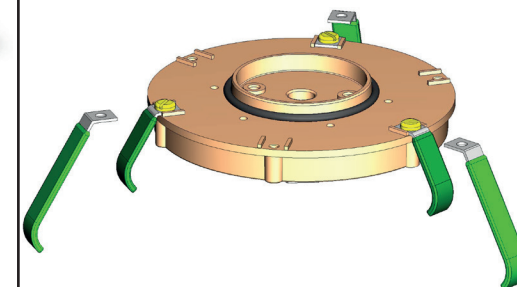

**CÂBLE 2 X 1.5 MM<sup>2</sup> AVEC COSSES / CABLE 2 X 1.5 MM<sup>2</sup> TERMINALS**  
**CAVO 2 X 1,5 MM<sup>2</sup> TERMINALI / CABLE DE 2 X 1,5 MM<sup>2</sup> TERMINALES**  
**KABEL 2 X 1,5 MM<sup>2</sup> KLEMMEN / KABEL 2 X 1,5 MM<sup>2</sup>-TERMINALS**  
**CABO 2 X 1,5 MM<sup>2</sup> TERMINAIS / ΚΑΛΩΔΙΟ 2 X 1,5 MM<sup>2</sup> ΤΕΡΜΑΤΙΚΑ**

Solution avec cosses :

- dénuder le câble sur ~ 40 mm.
- Sertir les fils électriques avec des cosses à oeil (non fournis) épaisseur minimum de 0.5 mm / maxi. : 1 mm pour de la vis diamètre 4 mm.

Solution with pods:

- Strip the cable to ~ 40 mm.
- Crimp the son with electrical cable lugs (not supplied) to the screw diameter of 4 mm, minimum thickness of 0.5 mm / Max. 1 mm.

Soluzione con baccelli:

- Spellare il cavo di ~ 40 mm.
- Fissare il figlio con alette cavo elettrico (non fornito) spessore minimo di 0,5 mm / max. 1 mm del diametro della vite di 4 mm.

Solución con vainas:

- Pele el cable a ~ 40 mm.
- Unir el hijo con terminales de cable eléctrico (no suministrado) el grosor mínimo de 0,5 mm / Max. 1 mm para el diámetro del tornillo de 4 mm.

Lösung mit Hülsen:

- Isolieren Sie das Kabel auf ~ 40 mm.
- Crimp, der Sohn mit elektrischer Kabelschuhen (nicht mitgeliefert) minimale Dicke von 0,5 mm / max. 1 mm an der Schraube Durchmesser von 4 mm.

Oplossing met peul:

- Strip de kabel aan op ~ 40 mm.
- Crimp de zoon met elektrische kabelschoenen (niet meegeleverd) minimale dikte van 0,5 mm / Max. 1 mm om de schroef met een diameter van 4 mm.

Solução com casca:

- Tira o cabo de ~ 40 mm.
- friso o filho com terminais de cabos elétricos (não fornecidos) espessura mínima de 0,5 mm / Max. 1 mm para o diâmetro do parafuso de 4 mm.

Λύση με το λοβό:

- της Γάζας το καλώδιο για να ~ 40 mm.
- Crimp το γιο με προεξοχές ηλεκτρικό καλώδιο (δεν παρέχεται) ελάχιστο πάχος 0,5 mm / Max. 1 mm για την διάμετρο της βίδας 4 mm.



5

**CÂBLE 2 X 1.5 MM<sup>2</sup> SANS COSSES**  
**CÂBLE 2 X 4 MM<sup>2</sup> SANS COSSES**  
**CÂBLE 2 X 6 MM<sup>2</sup> SANS COSSES**

**CAVO 2 X 1,5 MM<sup>2</sup> SENZA BACCELLO**  
**CAVO 2 X 4 MM<sup>2</sup> SENZA BACCELLO**  
**CAVO 2 X 6 MM<sup>2</sup> SENZA BACCELLO**

**KABEL 2 X 1,5 MM<sup>2</sup> OHNE HÜLSEN.**  
**KABEL 2 X 4MM<sup>2</sup> OHNE HÜLSEN.**  
**KABEL 2 X 6 MM<sup>2</sup> OHNE HÜLSEN.**

**CABO 2 X 1,5 MM<sup>2</sup> SEM CASCA.**  
**CABO 2 X 4MM<sup>2</sup> SEM CASCA.**  
**CABO 2 X 6 MM<sup>2</sup> SEM CASCA.**

Solution sans cosses :

- dénuder le câble sur ~ 37 mm.
- dénuder les fils électriques sur ~7 mm

Soluzione senza baccelli:

- Spellare il cavo di ~ 37 mm.
- Stripper figlio elettrico ~ 7 mm

Lösung ohne Hülsen:

- Isolieren Sie das Kabel auf ~ 37 mm.
- Stripper Sohn elektrische ~ 7 mm

Solução sem casca:

- Tira o cabo de ~ 37 mm.
- O filho Stripper elétrica ~ 7 milímetros

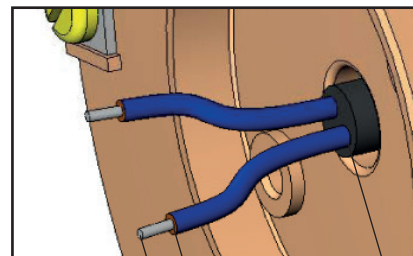

7 mm 30 mm

**CABLE 2 X 1.5 MM<sup>2</sup> WITHOUT PODS**  
**CABLE 2 X 4MM<sup>2</sup> WITHOUT PODS**  
**CABLE 2 X 6 MM<sup>2</sup> WITHOUT PODS**

**CABLE DE 2 X 1,5 MM<sup>2</sup> SIN VAINA**  
**CABLE DE 2 X 4 MM<sup>2</sup> SIN VAINA**  
**CABLE DE 2 X 6 MM<sup>2</sup> SIN VAINA**

**KABEL 2 X 1,5 MM<sup>2</sup> ZONDER PEUL.**  
**KABEL 2 X 4MM<sup>2</sup> ZONDER PEUL.**  
**KABEL 2 X 6 MM<sup>2</sup> ZONDER PEUL.**

**ΚΑΛΩΔΙΟ 2 X 1,5 MM<sup>2</sup> ΧΩΡΙΣ ΛΟΒΟ.**  
**ΚΑΛΩΔΙΟ 2 X 4 ΧΙΛΙΟΣΤΑ<sup>2</sup> ΧΩΡΙΣ ΛΟΒΟ.**  
**ΚΑΛΩΔΙΟ 2 X 6 MM<sup>2</sup> ΧΩΡΙΣ ΛΟΒΟ.**

Solution without pods:

- Strip the cable to ~ 37 mm.
- Stripper son electric ~ 7 mm

Solución sin vaina:

- Pele el cable a ~ 37 mm.
- Stripper hijo eléctrica ~ 7 mm

Oplossing zonder peul:

- Strip de kabel aan op ~ 37 mm.
- Stripper zoon elektrische ~ 7 mm

Λύση χωρίς λοβό:

- της Γάζας το καλώδιο για να ~ 37 mm.
- Ο γιος Stripper ηλεκτρικό ~ 7 χιλιοστά

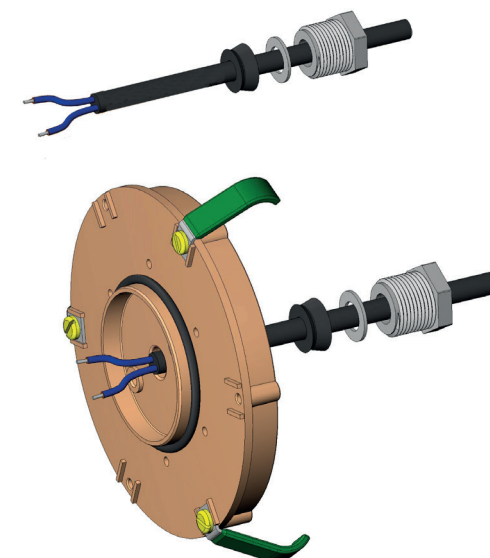

Faite passer à travers le connecteur. / Made to pass through the connector.  
 Fatta passare attraverso il connettore. / Hace pasar a través del conector.  
 Made durch den Connector übergeben. / Gemaakt om door de connector.  
 Feito para passar pelo conector. / Φτιαγμένο για να περάσει μέσα από το σύνδεσμο.

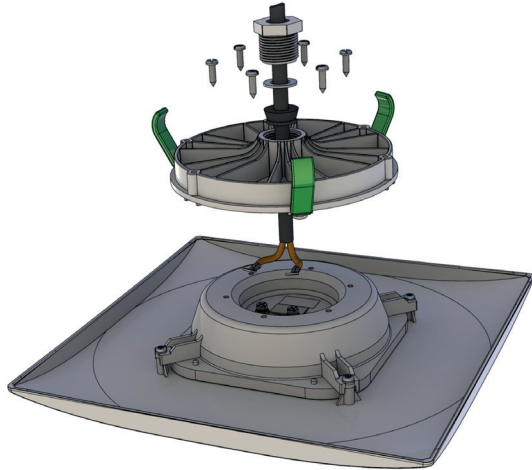

Mise en place des cosses sur les connecteur puis serrer fermement les vis.

Implementation of the lugs on the connector and then tighten the screws.

Attuazione delle alette del connettore e quindi serrare le viti.

Aplicación de las zapatas en el conector y apriete los tornillos.

Die Umsetzung der Nasen am Stecker und dann die Schrauben anziehen.

Uitvoering van de nokken op de connector en draai vervolgens de schroeven aan.

Implementação dos terminais do conector e então aperte os parafusos.

Η εφαρμογή της στα περύγια στο σύνδεσμο και στη συνέχεια σφίζετε τις βίδες.

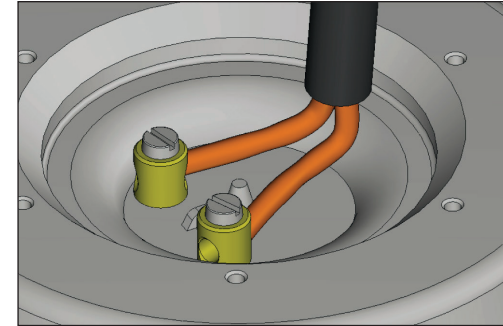
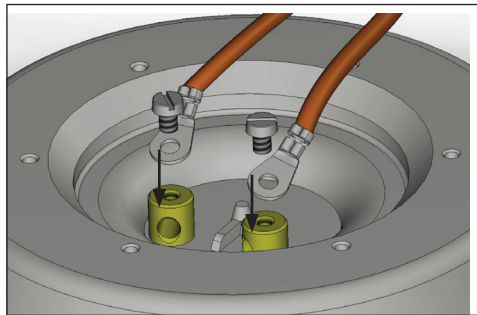

Mettre les fils dans les connecteur, serrer fermement les vis.

Put the son in the connector, tighten the screws.

Mettere il figlio nel connettore, serrare le viti.

Poner al hijo en el conector, apriete los tornillos.

Setzen Sie den Sohn im Anschluss, die Schrauben anziehen.

Zet de zoon in de connector, de schroeven.

Colocar o filho na ficha, apertar os parafusos.

Βάλτε το γιο στην υποδοχή, σφίζετε τις βίδες.



7

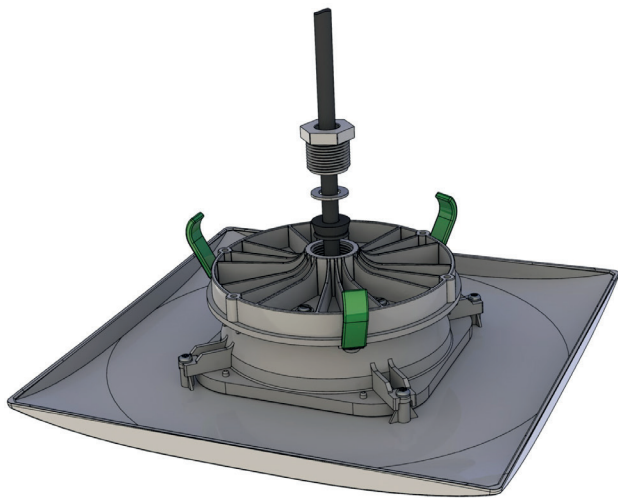
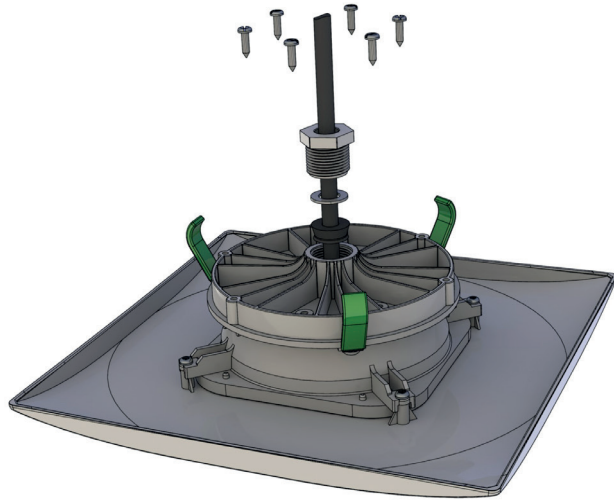

- Mettre le connecteur sur la lampe.
- Tourner le connecteur pour aligner les 6 trous.
- Visser fermement les 6 vis fournis.
- Put the connector on the lamp.
- Turn the connector to align the six holes.
- Screw the 6 screws provided.
- Inserire il connettore della lampada.
- Ruotare il connettore per allineare i sei fori.
- Avvitare le 6 viti in dotazione.
- Coloque el conector de la lámpara.
- Gire el conector para alinear los seis agujeros.
- Tornillo de los 6 tornillos.
- Stecken Sie den Stecker an der Lampe.
- Drehen Sie den Stecker an den sechs Löchern ausrichten.
- Schrauben Sie die 6 Schrauben versehen.
- Zet de connector op de lamp.
- Draai de connector aan op de zes gaten af te stemmen.
- Schroef de 6 schroeven.
- Coloque o conector da lâmpada.
- Ligue o conector para alinhar os seis furos.
- Parafuso os 6 parafusos fornecidos.
- Βάλτε την υποδοχή του λαμπτήρα.
- Περιστρέψτε την υποδοχή του για την ευθυγράμμιση των έξι τρύπες.
- Βιδώστε τις 6 βίδες που παρέχονται.

8

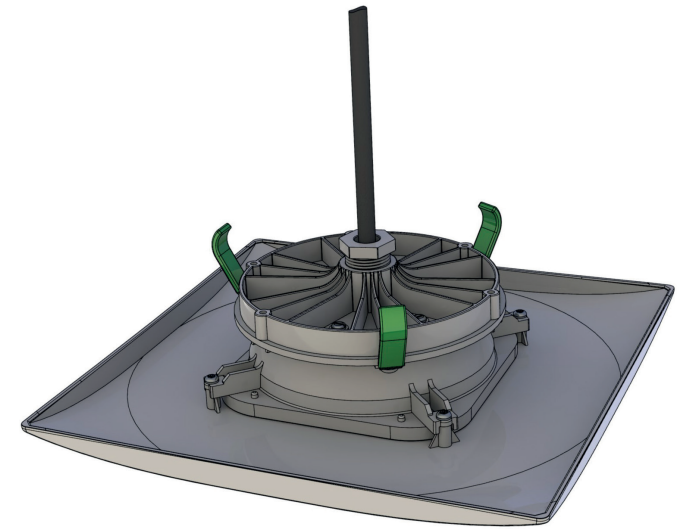

- Pousser le câble vers l'intérieur du bloc optique.
- Maintenir le câble au fond et visser le presse étoupe fermement.
- Push the cable into the interior of the optical unit.
- Hold the cable at the bottom and screw the gland firmly.
- Spingere il cavo verso l'interno del gruppo ottico.
- Tenere il cavo nella parte inferiore e avvitare la ghiandola saldamente.
- Empujar el cable en el interior de la unidad óptica.
- Sujete el cable en la parte inferior y el tornillo de la glándula con firmeza.
- Schieben Sie das Kabel in das Innere der optischen Einheit.
- Halten Sie das Kabel an der Unterseite und schrauben Sie die Drüse fest.
- Duw de kabel in het interieur van de optische eenheid.
- Houd de kabel op de bodem en schroef de klier.
- Empurre o cabo para o interior da unidade óptica.
- Segure o cabo na parte inferior eo parafuso da glândula com firmeza.
- Σπρώξτε το καλώδιο στο εσωτερικό της οπτικής μονάδας.
- Κρατήστε το καλώδιο στο κάτω μέρος και βιδώστε τον αδένα σταθερά.

**AVANT DE REMETTRE LA LAMPE DANS SA NICHE,  
VEUILLEZ FAIRE UN TEST D'ÉCLAIRAGE.**

**BEFORE REPLACING THE LAMP IN ITS NICHE, PLEASE  
MAKE A TEST LIGHT.**

**PRIMA DI SOSTITUIRE LA LAMPADA NELLA SUA  
NICCHIA, SI PREGA DI EFFETTUARE UNA LUCE DI  
PROVA.**

**ANTES DE REEMPLAZAR LA LÁMPARA EN SU NICHU,  
POR FAVOR HAGA UNA LUZ DE PRUEBA.**

**VOR DEM AUSTAUSCH DER LAMPE IN SEINER NISCHE,  
MACHEN SIE BITTE EINEN TEST LICHT.**

**VOOR HET VERVANGEN VAN DE LAMP IN ZIJN NICHE,  
MAAK DAN EEN TEST LICHT.**

**ANTES DE TROCAR A LÂMPADA EM SEU LUGAR, FAÇA  
UM TESTE DE LUZ.**

**ΠΡΙΝ ΤΗΝ ΑΝΤΙΚΑΤΑΣΤΑΣΗ ΤΟΥ ΛΑΜΠΙΤΗΡΑ ΣΤΗ ΘΕΣΗ  
ΤΟΥ, ΜΠΟΡΕΙΤΕ ΝΑ ΚΑΝΕΤΕ ΕΝΑ ΕΛΑΦΡΥ ΔΟΚΙΜΗ.**

Replacer la lampe dans sa niche et pensez à bien orienter la lampe.

Replacer la lampe dans sa niche et pensez à bien orienter la lampe.

Sostituire la lampada nella sua cuccia e ricordatevi di orientare la lampada.

Vuelva a colocar la lámpara en su jaula y recordar para orientar la lámpara.

Replacer la lampe dans sa niche et pensez à bien orienter la lampe.

Vervang de lamp in zijn kennel en vergeet niet om de lamp te oriënteren.

Substitua a lâmpada em seu canil e lembre-se orientar a lâmpada.

Αντικαταστήστε τη λάμπα στο ρείθρο του και θυμηθείτε να προσανατολίσουν τη λάμπα.

